

CK6140

Torno de control numérico de bancada plana



Potencia motor
máxima

7.5 Hp



Paso de barra

Ø 42 mm



Diámetro máximo
de torneado

360 mm

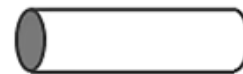

Longitud máxima
de torneado

620 mm



Volteo sobre
bancada

Ø 400 mm



	Unidad	CK6140
Capacidades		
Volteo sobre bancada	mm	Ø 400
Volteo sobre torreta	mm	Ø 240
Distancia entre centros	mm	750
Longitud máxima de torneado	mm	620
Diámetro de torneado	mm	360
Spindle		
Tamaño del chuck	mm	200
Tipo de nariz		A2-6
Velocidad máxima	rpm	2000
Potencia máxima del motor	Hp	7.5
Paso de barra	mm	Ø 42
Viajes		
Eje X Z	mm	260 750
Movimientos rápidos	m/min	10 12
Precisión		
Posicionamiento	mm	0.015
Repetividad	mm	0.01
Cambiador de herramienta		
Tipo de cambiador		Eléctrica horizontal
Capacidad de herramientas	No.	6
Zanco de herramientas	mm	20 x 20
Contrapunto		
Viaje del contrapunto	mm	350
Diámetro de la caña	mm	Ø 60
Viaje de la caña	mm	100
Tipo de punto		MT4
Generales		
Área aproximada requerida	mm	2200 x 1600
Altura aproximada	mm	1800
Peso aproximado	kg	2200
Conexión eléctrica		205 – 230V 3 fases

Configuración estándar

- Control numérico GSK 980TDi
- Chuck hidráulico 8" | 3 mordazas
- Torreta eléctrica horizontal de 8 estaciones
- Sistema de refrigerante estándar
- Sistema de lubricación automática centralizada
- Lámpara de trabajo tipo led
- MPG montado sobre el panel
- Bases y tornillos de nivelación

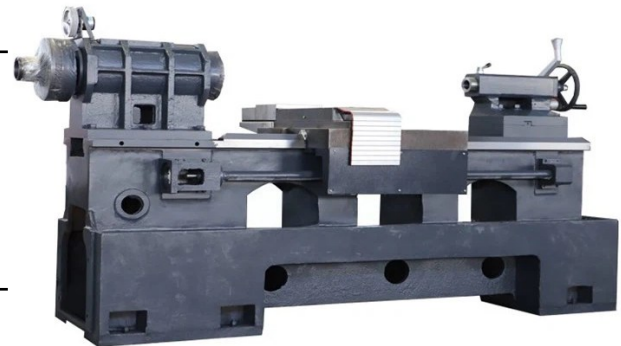
**Nota importante:**

Datos técnicos y equipo incluido aquí mostrado son solo para su referencia, pudiendo haber actualizaciones por parte del fabricante sin previo aviso.

SUCURSAL GUADALAJARA

Calzada Lázaro Cárdenas 1208
Parque Industrial el Álamo, C.P. 44490
Guadalajara, Jal. México

SUCURSAL QUERÉTARO

Bld. Bernardo Quintana 2481, Bodega 16
Felipe Carrillo Puerto, C.P. 76116
Santiago de Querétaro, Qro. México

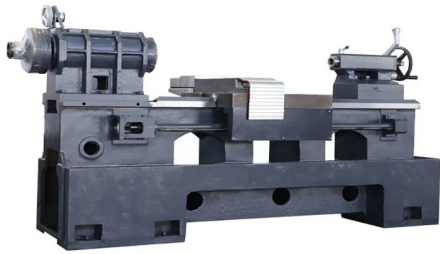

Estructura

Estructura de hierro con alta rigidez, estabilidad térmica y absorción de vibraciones con base amplia y columna robusta que garantizan precisión y estabilidad en cada mecanizado.



Control numérico GSK

Control numérico GSK 980TDi

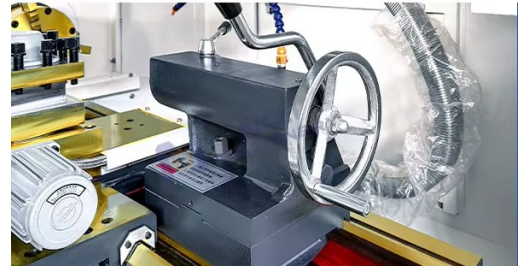

Contrapunto manual



Chuck hidráulico

Chuck hidráulico de 8" | 3 mordazas



Torreta

Torreta eléctrica horizontal de 6 estaciones